



最高 最考 最光

5月号

H30. 5. 22

・係の仕事 _____

プログラム19 組体操 THE GREATEST NAKASHOW MAN ～極プライド・極団結・極感動～

シーン1 入場

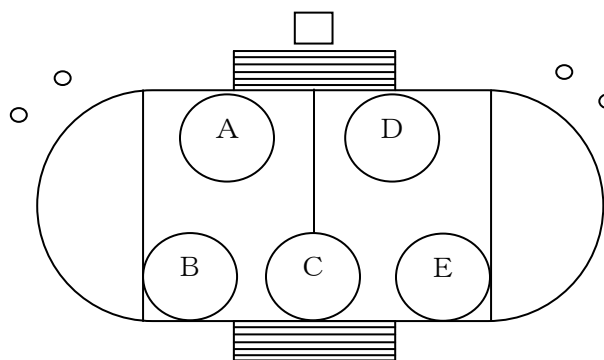

シーン2 交差

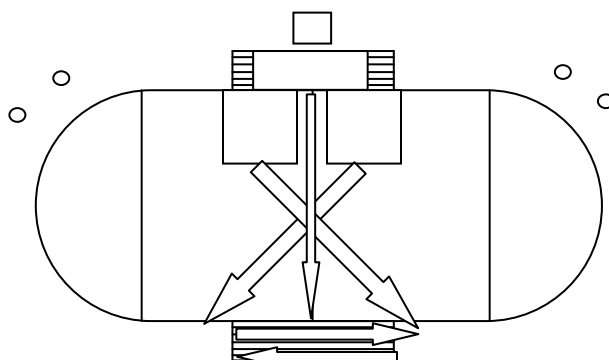

シーン3 一人技・二人技・ダンス

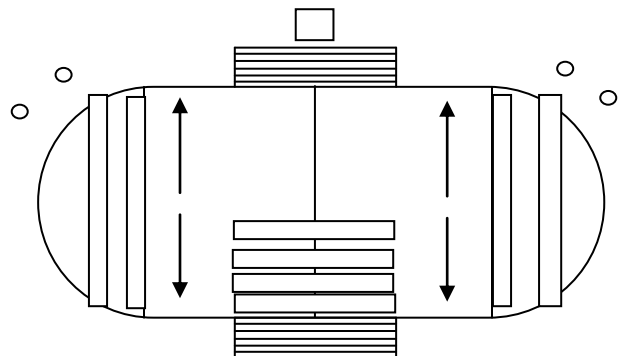

組体操組は本部を向くパートと保護者席を向くパートに分かれます。どちらを向いて演技をするかの確認をお願いします。

シーン4 高速ピラミッド

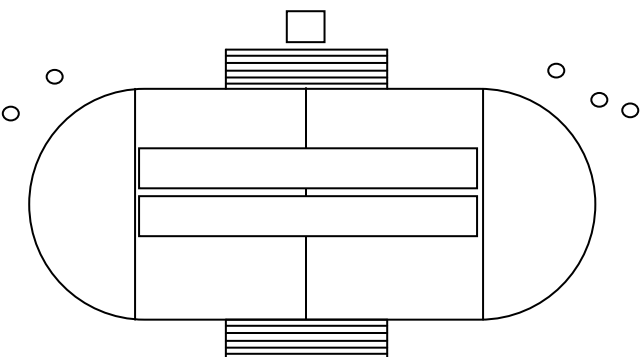

シーン5 人間起こし

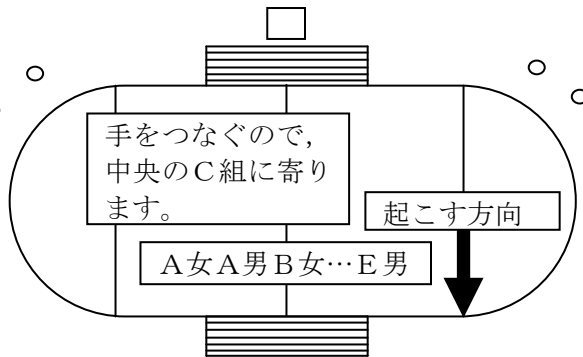

シーン6 歌
大きな円になって歌います。

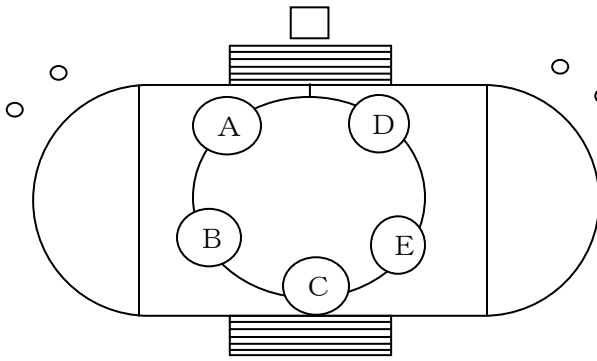

シーン7 ピラミッド
→の方向に向いて作ります。

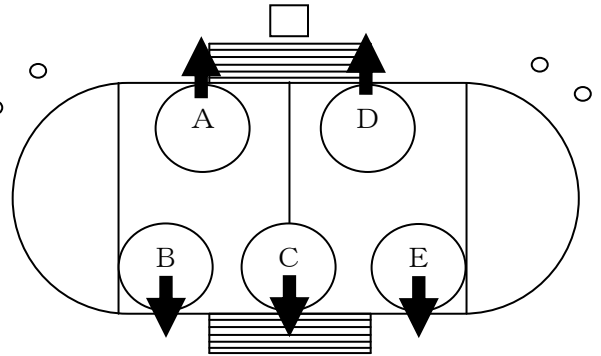

シーン8 サボテンウォール

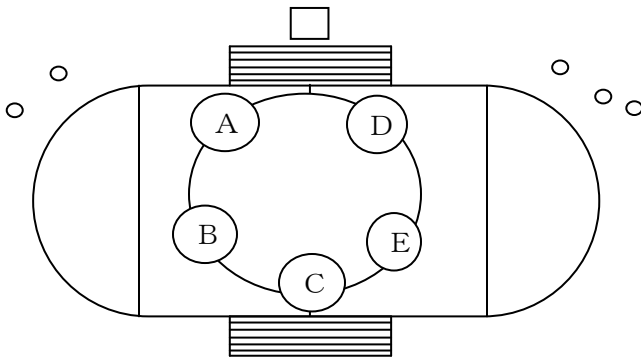

シーン9 フィナーレ

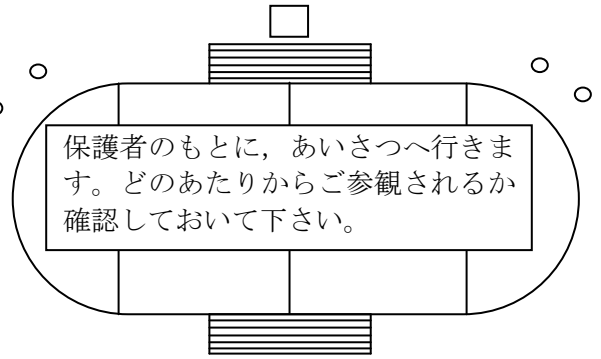

・プログラム9番 リレー 百花繚RUN
第 _____ レース 第 _____ 走者 はちまき _____ 色

・プログラム13番 頂上決戦! ~海ぞく王はオレだ!!~
一騎討ち _____ 試合 先生

1回戦	一騎討ち
2回戦	島取り合戦
3回戦	大将戦

家の人へ

※体操服・赤白帽子を24日(木)に持って帰ります。洗濯と名前ゼッケン・ゴム紐の点検をお願いします。25日(金)の練習は運動のできる服(Tシャツ, ハーフパンツ等)を持たせてあげてください。よろしくお祈りします。

※雨の場合は、全学年4校時まで授業を行い、下校は13時50分に下校をします。お弁当を必ずご用意下さい。